

PROGRAMA DE CURSO
PROYECTOS ARQUITECTÓNICOS 2 / GRUPO 2
¿VÍCTIMAS? DE LA ARQUITECTURA

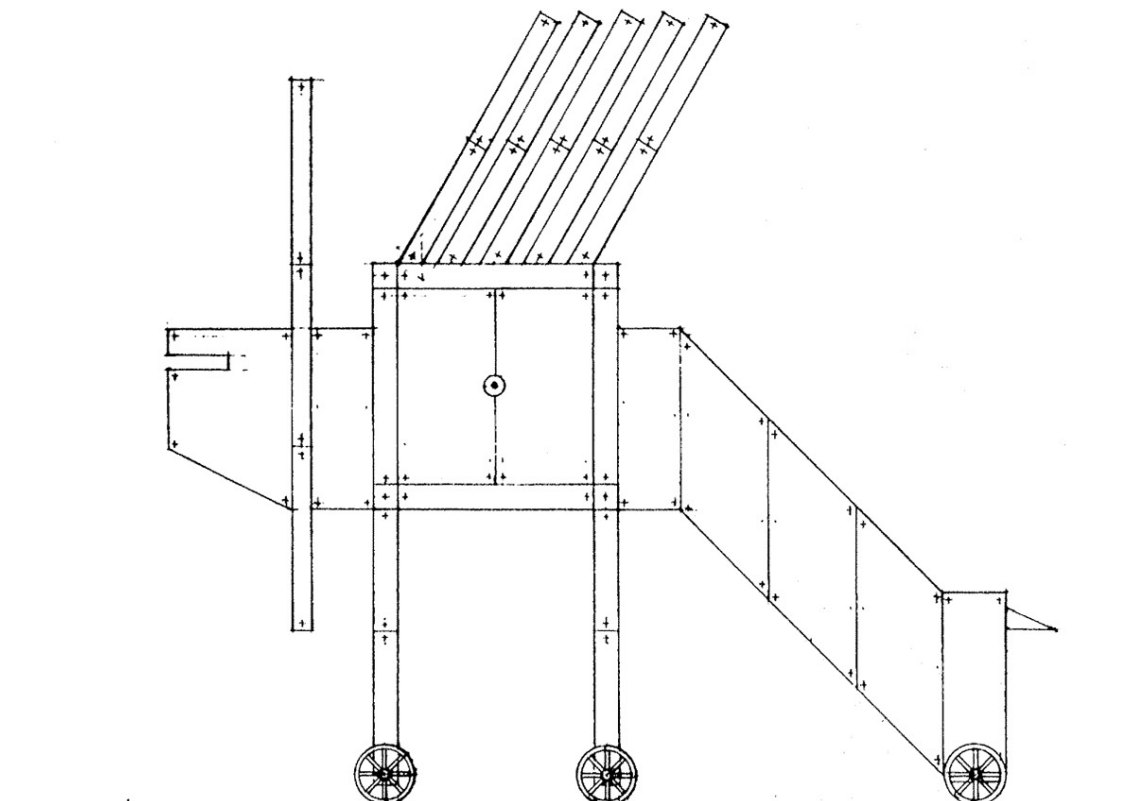

INTRODUCCIÓN

Victims es el nombre del proyecto con el que John Hedjuk participó en el concurso para el solar del Prinz-Albert-Palais en 1984. Un concurso internacional para la construcción de un parque memorial en lo que fue el Cuartel General de la Gestapo en el Berlín Nazi de entreguerras. Un solar vacío en ese momento, junto a la mayor escenificación de la confrontación entre Oriente y Occidente como era el Muro de Berlín.

Victims, consistía en un solar vacío, rodeado por un doble seto por el que circulaba un tranvía permanente y con un único punto de acceso (el puente levadizo). Dentro de ese solar se ubicarían 67 estructuras, en la situación que los Ciudadanos de Berlín decidieran. La construcción total del proyecto se realizaría en dos períodos de 30 años, dando tiempo así a

que tanto estructuras como árboles alcanzaran su pleno desarrollo a lo largo de esos dos periodos.

Cada una de esas estructuras tiene asociada un habitante/oficio o una función específica, así como un espacio, actividad o responsabilidad:

1. El Horticultor > Árboles / Arbustos / Flores
2. El Jardinero > El Jardín
3. La Mujer-Rosa > La Pérgola de Rosas
4. ...

Y así hasta 67 estructuras / habitantes / actividades

PROGRAMA

Este curso se va a centrar en el desarrollo y construcción de los habitantes de las 67 estructuras de *Victims*, así como de sus extensiones domésticas, utensilios, artefactos o mecanismos que precisen para vivir y habitar cada una de las estructuras que John Hedjuk diseñó para Berlín.

Victims plantea a través de la arquitectura una reflexión abstracta, poética y sobre todo abierta sobre lo que es la construcción de un memorial, y con ello la reconstrucción de una ciudad devastada por un aterrador gobierno totalitario, una guerra mundial y un desmembramiento en tantos protectorados como gobiernos participaron en su *reconstrucción*.

El ejercicio que plantea este curso consiste en abstraerse del contexto del Berlín de 1984, para trasladarse al Berlín de 2031, una década posterior a nuestro presente. Un futuro próximo, del que ahora mismo es un planeta que sufre la mayor crisis medioambiental de su historia que amenaza la supervivencia de millones de especies, e incluso la del propio planeta tal y como se entiende hoy en día.

Se trata de un ejercicio de construcción de un futuro próximo, en el que la definición de sus habitantes, sus necesidades y prótesis necesarias para convivir y habitar el Berlín de 2031, pasará por revisar y ampliar conceptos como *cyborg* (de Donna Haraway), digitalización, realidad virtual, políticas del afecto y el cuidado o la dimensión política de ciudadano.

Para ello se asignará a cada alumno/a uno o varios de los oficios/habitantes de *Victims*, con el objetivo de que construya materialmente todas las extensiones, prótesis o extensiones que su cuerpo y necesidad de habitar las estructuras de Hedjuk requiera, para con ello descubrir y definir ese Jardinero, Mujer-Rosa, Horticultor, Dama del Ganchillo, Zapatero, Carpintero o Mujer de las Sombras del Berlín de 2031.